

our roots
our mind

ACT-1

ELeWOOD / GNOME / GRAWDI / earie

アーキビジョン21 木造軸組工法「アクト・ワン」

produced by

Archivision21

ACT-1 | OUR ROOTS OUR MIND

ACT-1 is an architecture that reflects our roots and philosophy.

アーキビジョン21のルーツと考える
すべてが詰まった家づくり、
それが木造軸組工法「ACT-1」です。

ACT-1

ELeWOOD / GNOME / GRAWDI / earie

produced by
Archivision21

www.archi21.co.jp

ACT-1の特徴	04
4つのACT-1	06
エルウッド	07
ノーム	09
グラウディ	11
アーリー	13
スペック比較	15
ACT-1の暖かさの秘密	16



ACT-1の特徴

アーキビジョン21独自の 木造軸組工法「ACT-1」とは

アクトワン

日本の伝統的な建築工法をさらに進化させた、
木造軸組工法（もくぞうじくぐみこうほう）「ACT-1」。
独自に開発した接合部補強金物や、良質な集成材、
徹底した工程管理などから生まれたオリジナル工法です。
素材、工法、工程管理すべてに高品質を追求した「ACT-1」は、
アーキビジョン21のエコロジー建築の基本形です。



STRENGTH

「面」で支える高強度の施工

アーキビジョン21が独自開発した接合部補強金物
「ACT金物」が柱と梁の接合部を「面」で支え、より高い
強度を確保。資材の乾燥によるひびや収縮も吸収します。



QUALITY

末永く住まう品質と強度を実現

アーキビジョン21では住宅を構造躯体の外側から
断熱材で包む「外断熱工法」を採用。断熱性・気密性が高く、
建物の腐朽を防ぎ、いつまでも安心して暮らせます。



SPEED

60日間のスピーディーな工期

「ACT-1」は、住宅建築の全工程の30%を工場生産する
独自のシステムを確立。工場内で部材のプレカットや
パネル化を行うことで工期を60日に短縮しています。



BREATH

24時間いつも新鮮「呼吸する家」

超高気密・高断熱住宅だからこそ24時間換気システムが
効果的。アーキビジョン21では1棟ごとに最適な換気を計算し、
いつでも新鮮な室内空気環境を保ちます。



RAISE

自然素材が育む豊かな人間性

湿度を調整する機能、細菌やダニを抑制する性質、
音や衝撃を吸収する作用などさまざまなチカラを持つ
自然素材が、温もりと安らぎに満ちた暮らしを育みます。



4つのACT-1

ライフスタイルにあわせて 4つのACT-1を用意しました

日本の伝統工法を現代にふさわしい形へ進化させた「ACT-1」。強度や精度に優れ、加工の自由度が高い工法で、平成15年に建築工法の特許(特許第3496073号)を取得しています。一般住宅はもとより大空間や3階建てなど多層建築にも適し、開放的な大空間、吹き抜け、スキップフロアなど、木造軸組工法のメリットを活かした多彩なプランが可能です。



ELeWOOD

2階リビングのゆとりプラン「エルウッド」

スキップフロアに続く玄関を中心に、上下左右に広がる住空間。通りからの視線が気にならず、眺望と採光をしっかりと確保した開放的な2階リビングが特徴。



GNOME

スマートなレイアウトで上手に暮らす「ノーム」

1階にプライベートスペースをまとめ、2階には広々としたリビングダイニング。階段の位置やキッチンの配置など、使いやすく効率的なレイアウトに仕上げています。



GRAWDIE

共に成長する3階建プラン「グラウディ」

2階リビングを中心とした都市型3階建てプラン。吹き抜けをロフトに改築するなど、個室の増設も可能。家族の成長やライフスタイルの変化に対応できます。



earie

豊かさを生む平屋住宅プラン「アーリー」

ロフトや吹き抜け、土間、バーベキューテラスなど、暮らしにこだわりを持つお客様のニーズに応えるプラン。平屋ならではの大きな伸びやかな暮らしを叶えます。



ACT-1
spacious living

ELeWOOD

エルウッド

光と風を感じる広々リビング 家族に合わせてデザインする暮らし

12~16帖のリビングダイニングやワイドサイズの階段など、
すべてにゆとりと上質感を備えた理想的なプラン。
どこにいても家族の存在が感じられる開放的な間取りです。

2F

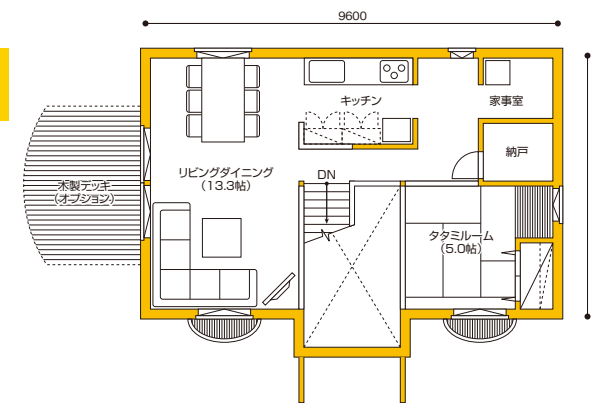

1F

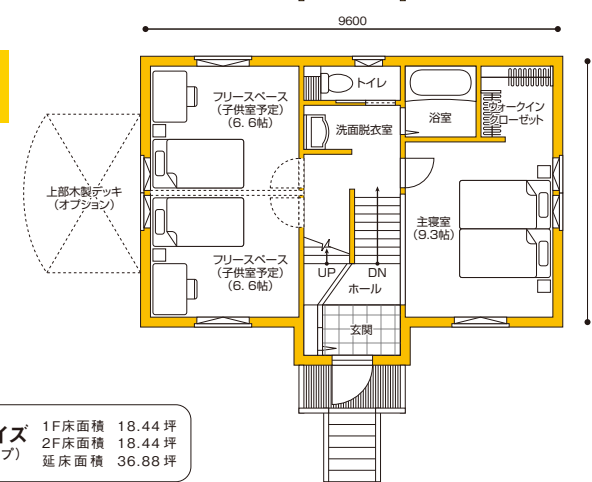

Mサイズ
(Aタイプ)
1F床面積 18.44坪
2F床面積 18.44坪
延床面積 36.88坪

■ Aタイプ「スキップフロアプラン」

スキップフロアに続く玄関を中心に、上下左右に広がる住空間。
リビングや和室に居ながらにして玄関の人の出入りに目が行き届くので、
子育て世代のご家族に特に人気の間取りです。
いつも家族の気配を感じられるオープンな間取り、
日常生活にゆとりを感じる緩勾配でワイドな階段。
住む人の暮らしを快適に、理想を叶える住宅プランです。

■ Bタイプ「2階リビングゆったりプラン」

スタンダードな回り階段で、Aタイプに比べゆったりサイズの2階リビング。
階段下は収納スペースに活用し、アウトドア用品やベビーカーも
すっきり整頓できます。またリビングダイニングから、
水回り、和室、そして階段へぐるりと回り回れる回遊動線で
何気ない日常を快適に、理想を叶える住宅プランです。
キッチン、洗面室、浴室、トイレなどの水回りが集中しているのも特徴です。

■ Cタイプ「サイドエントランスプラン」

フロントアプローチのエルウッドA・Bタイプと違い、
Cタイプはサイドエントランス。間口の狭い土地に対応した間取りです。
リビング・ベッドルーム・和室の他に12帖以上ある広々とした
フリースペースをご用意。自由に間仕切ることができるので、
家族構成に合わせて部屋を増やせるフレキシブルな住宅プランです。

選べる4サイズ 基本の間取りデザインはそのままに、コンパクトサイズからゆったりサイズまで部屋の広さで選べる4サイズ。土地形状やご予算に合わせてS・M・L・LLをお選びいただけます。

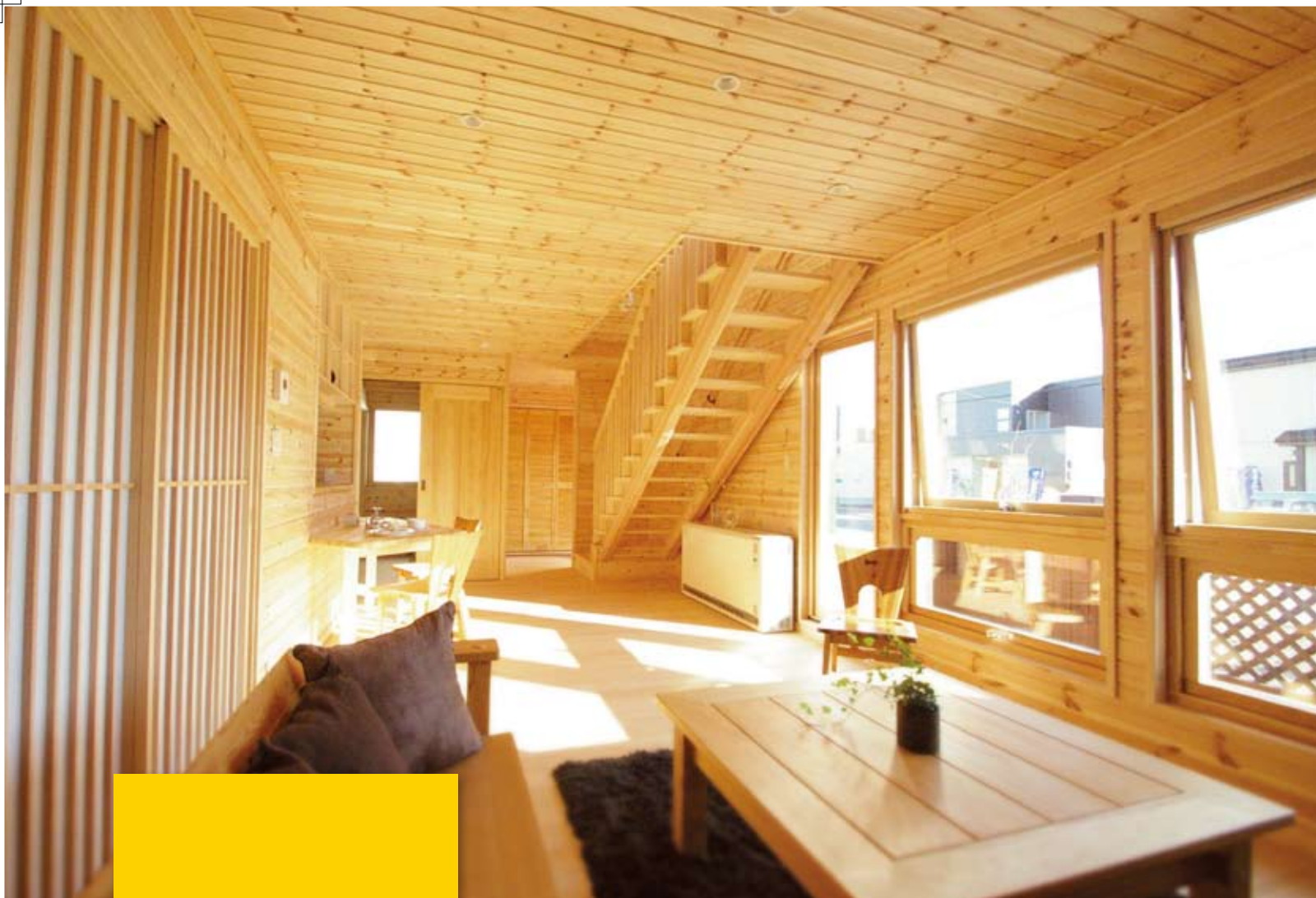

ACT-1
smart value

GNOME

ノーム

ゆとりを生み出すスマート設計 シンプルな空間から生まれる豊かさ

ワンフロアの広々したりビングダイニングと
スペース&導線に工夫を凝らした効率設計。
標準装備のウッドデッキが家族の休日を彩ります。

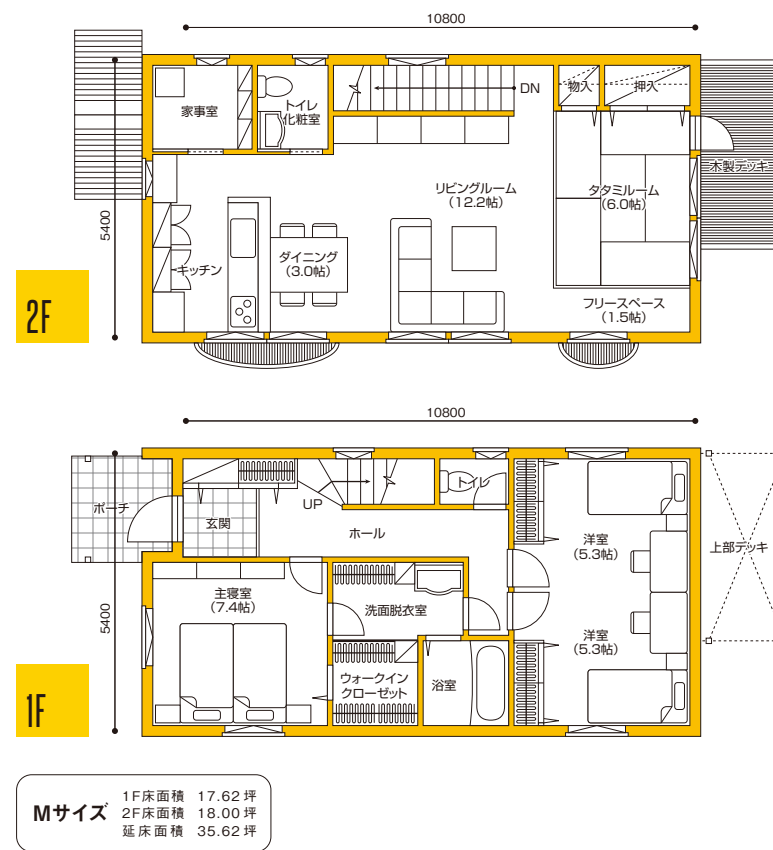

■ 彩りある間取りで豊かな空間設計。

会話が弾む対面式のキッチン&ダイニング、柱にさざぎられないワンフロアLDK、二つの出入口を設けた洗面室、キッチンからの動線がスムーズな独立型の家事室、ガーデニングに便利な標準装備のウッドデッキ…日々の暮らしに彩りを与える空間です。

■ 屋根の形を選べる2つのタイプ

アーキビジョン21らしい「切り妻屋根」と、シンプルな「フラット屋根」をご用意。ノームはお好みに合わせて屋根の形を選べます。



選べる3サイズ 基本の間取りデザインはそのままに、コンパクトサイズからゆったりサイズまでお部屋の広さで選べる3サイズ。土地形状やご予算に合わせてS・M・Lをお選びいただけます。

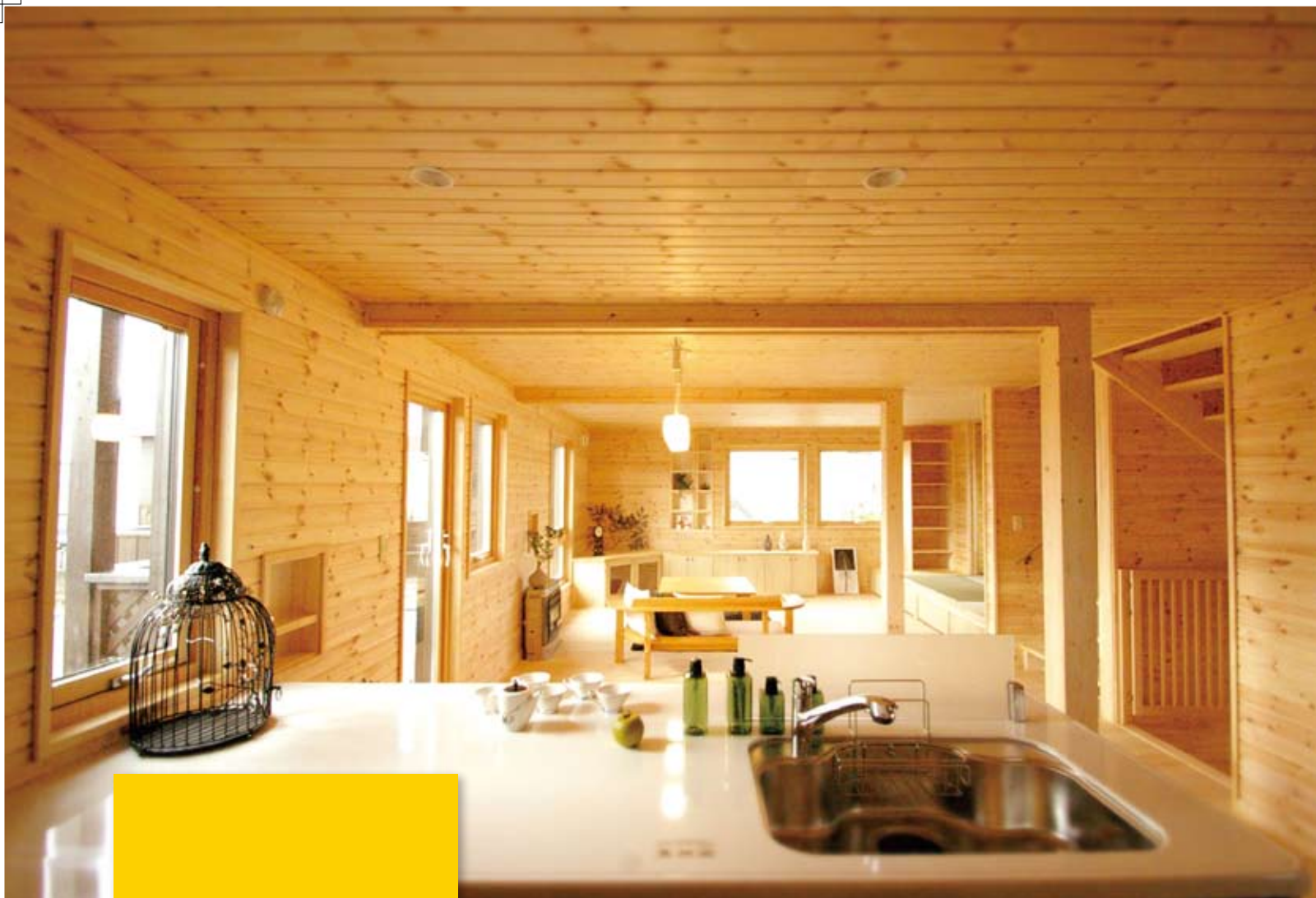

ACT-1
like a canvas

GRAWDIE

グラウディ

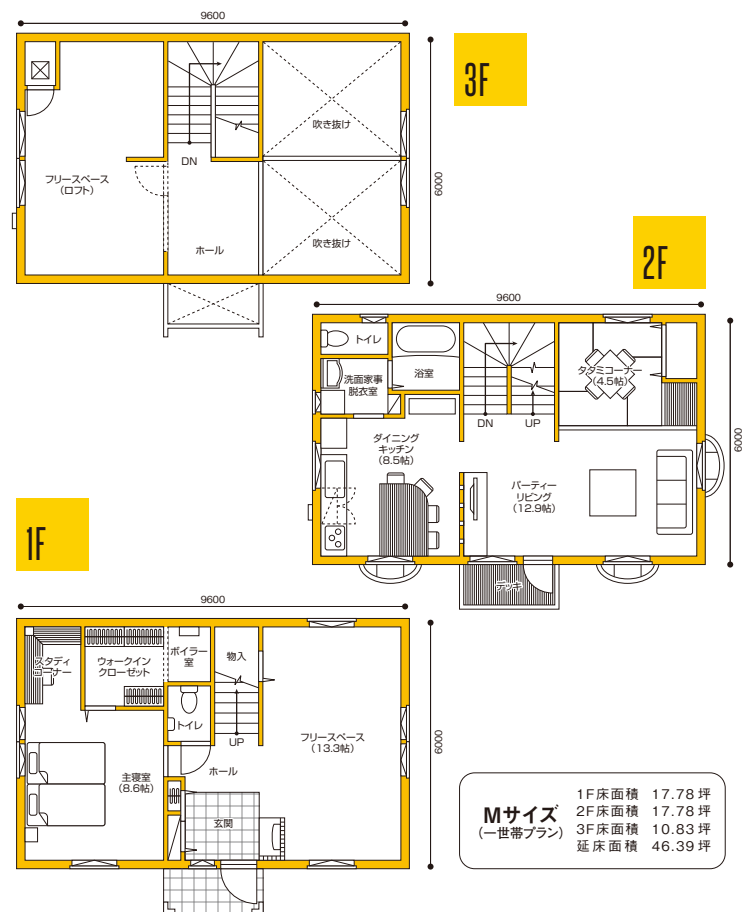

一世帯プラン

グラウディの「一世帯プラン」は、2階リビングの吹き抜けがロフトへと繋がる開放感あふれる間取りです。また1階に広がるフリースペースは、個室はもちろんアトリエ・ショップ・カルチャー教室など目的に応じて変化させることができます。

二世帯プラン

3階建てのメリットを活かし、1階と2・3階を二つの世帯に分ける「二世帯プラン」。玄関を共有することで家族の繋がりを守りつつ、程よい距離感を保ちます。子供部屋も十分確保でき、バリアフリーにも対応します。



生き方、暮らし方、自由自在 ライフスタイルに合わせて変化する家

二世帯でもゆったり暮らせる3層構造。

ロフトを子ども部屋に、フリースペースを書斎やアトリエに、
家族の成長や暮らし方に合わせたデザインが可能です。

選べる3サイズ 基本の間取りデザインはそのままに、コンパクトサイズからゆったりサイズまでお部屋の広さで選べる3サイズ。土地形状やご予算に合わせてS・M・Lをお選びいただけます。

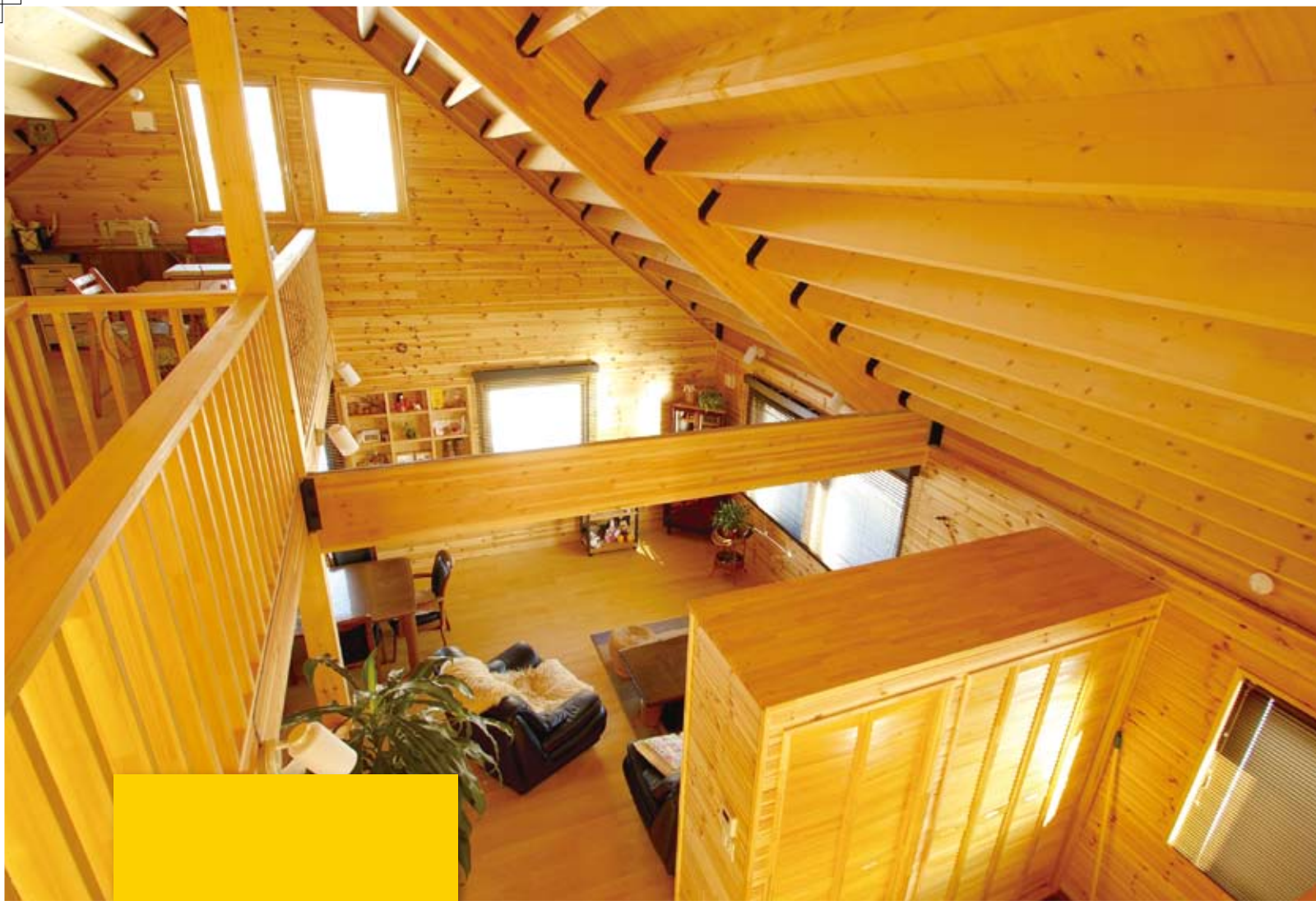

ACT-1
dynamic atrium
earie
アーリー

日本家屋の原点、平屋に住まう 広さとゆとり、遊び心を楽しむ日々

アーチ型の土間は暮らしのアクセント。
ガーデニングを楽しんだり、趣味の道具を並べたり。
吹き抜けとロフトが開放的な空間を演出します。

2F

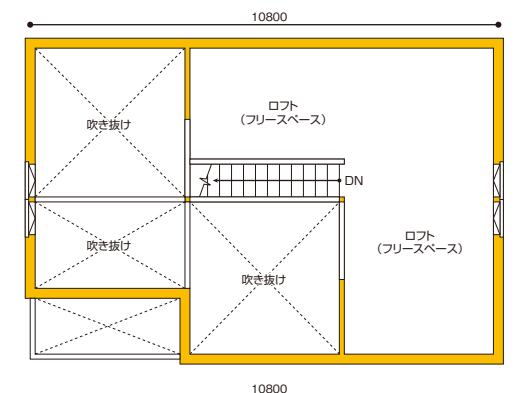

1F

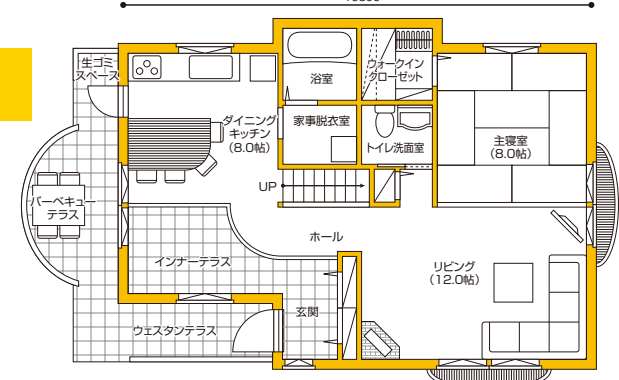

Mサイズ
1F床面積 23.00坪
2F床面積 12.00坪
延床面積 35.00坪

暮らしを楽しむ気持ちが広がる間取り

玄関と繋がる土間は、アーチ型のデザインがアクセント。
ガーデニングを楽しんだり、バイクや釣り道具を飾ったり、
遊び心を満足させる間取りです。また家事の動線を意識した
広いダイニングキッチンも魅力です。

ダイナミックな吹き抜けの住宅プラン

吹き抜け天井で開放感あふれる玄関ホールやダイニングキッチン、
バーベキューコーナーを備えた広いテラス、さらには、自由度の高い
レイアウトが可能なロフトのフリースペースなど、平屋住宅ならではの
おおらかでのびやかな暮らしを実現したプランです。



選べる3サイズ 基本の間取りデザインはそのままに、コンパクトサイズからゆったりサイズまでお部屋の広さで選べる3サイズ。土地形状やご予算に合わせてS・M・Lをお選びいただけます。

ACT-1 series SPECIFICATIONS

ACT-1シリーズ スペック比較



	ELWOOD エルウッド			GNOME ノーム		CRAWDIE グラウディ		earie アーリー
屋根形状	切り妻屋根			切り妻屋根/フラット屋根		切り妻屋根		切り妻屋根
床面積	Aタイプ	Bタイプ	Cタイプ	切り妻屋根	フラット屋根	一世帯プラン	二世帯プラン	
	S	34.44坪	34.50坪	34.26坪		41.83坪	47.83坪	29.16坪
	M	36.88坪	37.16坪	37.42坪	35.62坪	46.39坪	53.06坪	35.00坪
	L	40.00坪	40.34坪	39.50坪	39.62坪	50.95坪	57.38坪	41.00坪
価格帯 (万円)	LL	48.88坪	—	—	—	—	—	—
	1600							
	1800	S			S			S
	2000	M			M			M
	2200	L			L			L
	2400	LL						
断熱工事	2400	LL						
	2600							
2800								
外部仕上	屋根	ガルバリウム鋼板T-0.35mm						
	外壁	ガルバリウム鋼板製レール下地 レンガ貼りT-25mm						
断熱工事	基礎	鉄筋コンクリート製 ラス下地モルタル仕上げ						
	デッキ	—			防腐塗料仕上げ		防腐塗料仕上げ	
断熱工事	基礎	ポリスチレンフォームB類3種 T-60mm						
	外壁	ポリスチレンフォームB類3種 T-90mm						
断熱工事	1階床	ポリスチレンフォームB類3種 T-25mm						
	屋根	ポリスチレンフォームB類3種 T-120mm						
防湿・気密工事	1階床	高密度ポリフィルム T-0.2mm (断熱材一体型)						
	外壁・屋根	高密度ポリフィルム T-0.2mm						
内部仕上	玄関	[床]レンガ230角/[壁]バイン羽目板横貼/[天井]バイン羽目板横貼						
	ホール・ダイニング・リビング・キッチン・トイレ・洋室・納戸・主寝室	1F [床]バインフローリング/[壁]バイン羽目板横貼/[天井]バイン羽目板横貼 2F [床]バインフローリング/[壁]現わし/[天井]現わし						
標準設備	ウォークインクローゼット	[床]バインフローリング/[壁]外壁側:現わし・間仕切り側:CSP合板貼/[天井]現わし						
	タタミルーム	[床]タタミ [壁]バイン羽目板横貼 [天井]現わし						
標準設備	洗面脱衣室	[床]バインフローリング [壁]バイン羽目板横貼(一部ドライウォールEP塗装) [天井]現わし(一部ドライウォールEP塗装)						
	浴室	ユニットバス						
標準設備	ユニットバス	1坪タイプ(1616サイズ)						
	システムキッチン	I型ワークトップ(間口2,550mm 奥行600mm)						
標準設備	洗面化粧台	750mmタイプ(住宅プランによっては900mmタイプへの変更あり)						
	トイレ	洗浄機付便器						
標準設備	玄関	カラーTVドアホン						
	暖房	FF式石油暖房機						
標準設備	その他設備	石油給湯器						
		メールポスト						
		リンクボード						

<p>2階リビングのゆとりプラン</p> <p>スキップフロアに続く玄関を中心に、上下左右に広がる住空間。通りからの視線が気にならず、眺望と採光をしっかりと確保した開放的な2階リビングが特徴。</p>	<p>スマートな設計で上手に暮らす</p> <p>1階にプライベートスペースをまとめ、2階には広々としたリビングダイニング。階段の位置やキッチンの配置など、使いやすく効率的なレイアウトに仕上がっています。</p>	<p>共に成長する3階建プラン</p> <p>2階リビングを中心とした都市型3階建てプラン。吹き抜けをロフトに改築するなど、個室の増設も可能。家族の成長やライフスタイルの変化に対応できます。</p>	<p>豊かさを生む平屋住宅プラン</p> <p>ロフトや吹き抜け、土間、バーベキューテラスなど、暮らしにこだわりを持つお客様のニーズに応えるプラン。平屋ならではの大きさから伸びやかな暮らしを叶えます。</p>
---	---	--	---

*掲載情報は予告なく変更する場合がございます。*床面積は柱芯による面積とし、ポーチ・デッキ・テラス・バルコニー・吹き抜けの面積は含まれておりません。*1坪は3.24㎡にて計算しています。*バス画像はイメージとなります。

ACT-1の暖かさの秘密①

「熱効率」を真剣に考えています。

最低気温が日本一低い北海道では、年間を通じていかに快適に暮らすかが重要です。アーキビジョン21では、住宅を構造躯体の外側から断熱材で丸ごと包む外断熱工法を採用。屋根、壁、床下、土の中まで断熱材で包むことで外の寒さを遮断し、室内の熱を逃がしません。さらに、吹き抜けやロフトなど間仕切りの少ない間取りのため、暖かい空気が隅々まで行き渡り、約40坪程度の広さなら1台のストーブで家全体を暖めることができます。灯油消費量も少なく、省エネにも役立ちます。



アーキビジョン21の外断熱工法住宅は、40坪程度ならたった1台のストーブで住宅全体を暖められます。ストーブはなにも特別なものではなく、市販されている一般的なFF式ストーブを1階の玄関付近に配置することで、家中をムラ無く暖める事が可能です。住宅全体をすっぽり包んだ断熱材が、室温を一定に保つ外断熱工法住宅。外気温や直射日光による熱を遮断するので、冬の寒さだけでなく夏の暑さもシャットアウト。外断熱工法住宅の保温性が冷やした空気を一定に保ち、冷房エネルギーのムダを省きます。

ACT-1の暖かさの秘密②

「高气密」と「最適な換気」で呼吸する家を実現

どんなに断熱性の高い素材を使用しても、住宅に隙間があれば断熱効果を発揮することはできません。外断熱工法では、構造躯体の外側に気密シートを張り詰めるので、気密施工がシンプルで確実。魔法瓶のような住宅を造り上げます。さらにアーキビジョン21では、1棟ごとに最適な換気を計算し、最も効果的な24時間換気システムをプランニング。いつでも新鮮な空気を室内に取り込む換気性能を実現しています。



2003年7月1日に施行されたシックハウス対策のための改正建築基準法の換気回数の基準値は、1時間あたり0.5回以上。2時間で建物内の空気がすべて入れ替わります。アーキビジョン21はこの法律ができる以前から換気的重要性をいち早く認識し、1994年から全棟に24時間換気システム(第3種換気)を導入、同等の換気回数をクリアしています。

完成後には換気量測定を実施し、24時間換気システムにより各排気口から排出される風量の測定を行い、換気回数が基準値を満たしていることを確認した上で住宅をお引き渡ししています。

our roots our mind

ACT-1

produced by
Archivision21

株式会社アーキビジョン21

一級建築士事務所 / 北海道知事登録(石)第4905号
建設業許可 / 北海道知事(特-21)石狩 第10767号
宅地建物取引業者免許 / 北海道知事石狩(2)第6983号

 0120-00-4586

○受付時間 / AM9:00~PM5:00(年末年始、火・水曜日を除く営業日)

本社

〒066-0051 北海道千歳市泉沢1007番168
TEL 0123-28-8811 / FAX 0123-28-8816

千歳営業所

[モデューロタウン千歳]
〒066-0051 北海道千歳市泉沢1007番219
TEL 0123-48-2605 / FAX 0123-48-2606

札幌美しが丘支店 / 札幌東支店(仮)

[モデューロタウン札幌美しが丘]
〒004-0813 北海道札幌市清田区美しが丘3条10丁目2-15
TEL 011-886-3918 / FAX 011-886-3917

札幌南営業所

〒005-0003 北海道札幌市南区澄川3条6丁目3-3じょうてつドエル真駒内1階No.7
TEL 011-842-2105 / FAX 011-842-2106

苫小牧営業所

〒053-0011 北海道苫小牧市末広町3丁目5-7
TEL 0144-84-5511 / FAX 0144-84-5515

岩見沢営業所

〒069-0362 北海道岩見沢市上幌向南1条2丁目1193-4
TEL 0126-35-4621 / FAX 0126-35-4622

旭川営業所

〒078-8372 北海道旭川市旭神2条4丁目11番11号大福館ビル1階
TEL 0166-66-6677 / FAX 0166-66-6678

仙台支店

[モデューロタウン亘理]
〒989-2372 宮城県亘理郡亘理町達限神宮寺字一郷158
TEL 0223-33-0870 / FAX 0223-33-0871

信州安曇野営業所

[モデューロタウン信州安曇野]
〒399-8302 長野県安曇野市穂高北穂高2777-1
TEL 0263-88-5515 / FAX 0263-88-5516

藤枝営業所

〒426-0036 静岡県藤枝市上青島476-1
TEL 054-631-7273 / FAX 054-631-7274

www.archi21.co.jp

